



**YANMAR**

CARREGADEIRA

**V3**



# ESPECIFICAÇÕES TÉCNICAS

## V3

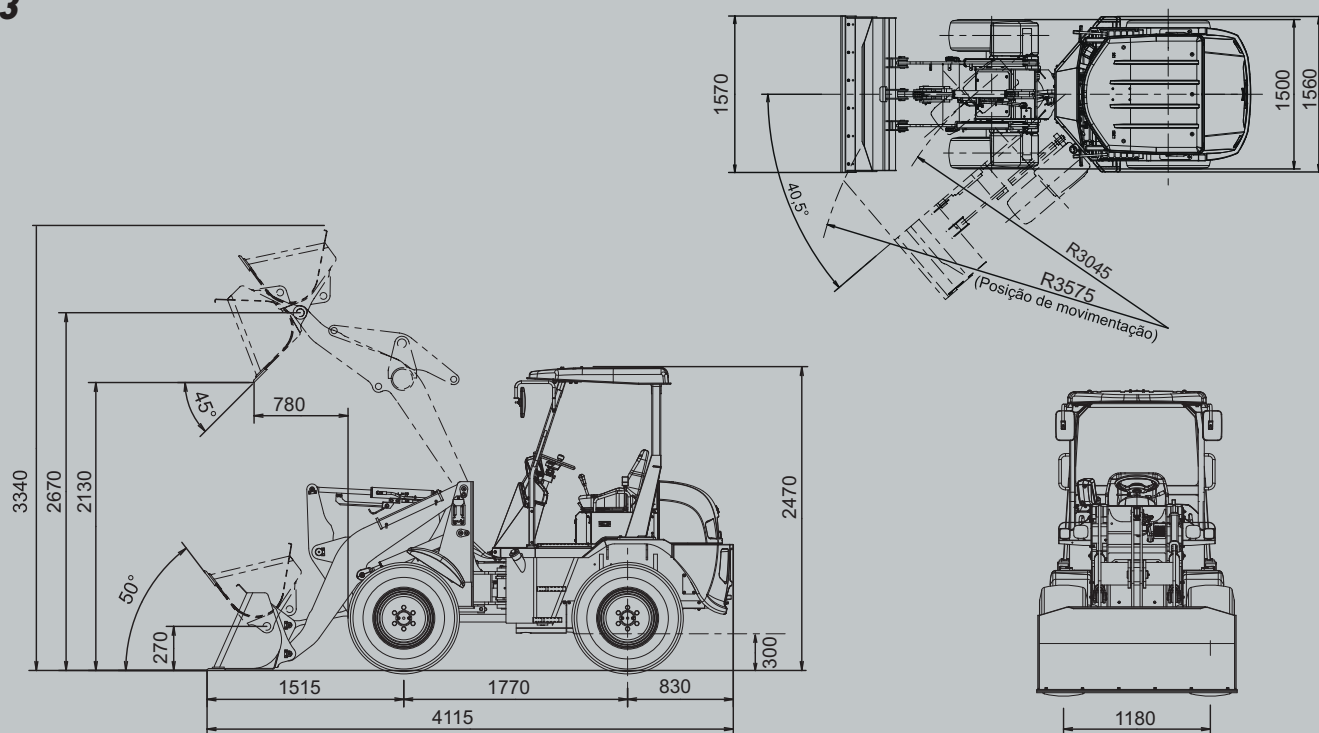

Dimensões (mm)

## Especificações

MODELO			V3-7S	
CABINE			ABERTA	
VERSÃO			SEM ENGATE	
PESO (MASSA)	PNEU	Kg	2920	
MOTOR	TIPO	Diesel	YANMAR 3TNV88-EPKAH2	
	POTÊNCIA	kW (hp) / rpm	18,2 (24,4) / 2400	
DESEMPENHO	CAÇAMBA	CAPACIDADE	m <sup>3</sup>	0,6
		LARGURA	mm	1570
	CARGA OPERACIONAL	CAÇAMBA	kg	700
	ÂNGULO DE DESCARGA	CAÇAMBA	graus	45
	ALCANCE DE DESPEJO	CAÇAMBA	mm	780
	VELOCIDADE DE OPERAÇÃO	CILINDRO EM ELEVAÇÃO	s	5,1
		CILINDRO EM DESCENSAO	s	2,8
		CILINDRO BASCULANTE	s	0,8
	VELOCIDADE DE DESLOCAMENTO	PRA FRENTE	mph (km/h)	0 a 3,7 (0 a 6) velocidade baixa 0 a 9,3 (0 a 15) velocidade alta
		PRA TRÁS	mph (km/h)	0 a 3,7 (0 a 6) velocidade baixa 0 a 9,3 (0 a 15) velocidade alta
RAIO DE GIRO	EXTREMIDADE EXTERNA MÁXIMO	mm	3575	
	CENTRO RODA EXTERNA MÁXIMO	mm	3045	

YANMAR SOUTH AMERICA INDÚSTRIA DE MÁQUINAS LTDA.

(19) 3801-9200

@yanmarbrasil

www.yanmar.com/br

/yanmarbrasil

Yanmar Brasil

**Fimatec**  
EQUIPAMENTOS

Fimatec Equipamentos

Rua Ismael da Rocha, 162 - Ramos, Rio de Janeiro - RJ  
CEP 21031-050 - www.fimatecequipamentos.com.br

Este material contém o resumo das especificações do produto e todas as informações contidas podem ser alteradas sem aviso prévio. A configuração standard pode ser diferente das fotos ilustrativas, por isso, antes de comprar sempre confirme todas as informações do produto com a concessionária de sua região.